

Витрина-прилавок Высокотемпературная Пристенная

- Стеллаж холодильный ВПВ (Italfrigo Lazio S9 1250 Д)
- Стеллаж холодильный ВПВ С (Italfrigo Lazio S9 1875 Д)
- Стеллаж холодильный ВПВ (Italfrigo Lazio S9 2500 Д)
- Стеллаж холодильный ВПВ (Italfrigo Lazio S9 3750 Д)



БАЗОВАЯ КОМПЛЕКТАЦИЯ S9

№	Наименование	Типоразмер Lazio S9				Ед.изм
		1250	1875	2500	3750	
1	Стеллаж в сборе	1	1	1	1	шт
2	Опора регулируемая	4	6	6	8	шт
3	Паспорт	1	1	1	1	шт
4	Упаковочный лист	1	1	1	1	шт
5	Панель цоколя фронтальная	1	1	1	1	шт
6	Гарантийная сервисная книжка	1	1	1	1	шт
7	Экран	1	1	1	2	шт
8	Ценникодержатель съемный 1250	1	-	2	3	шт
9	Ценникодержатель съемный 1000	-	2	-	-	шт
10	Винт самонар. 4x13 с г/кр гол и сверлом	2	3	3	4	шт

Оглавление

1. ОПИСАНИЕ ИЗДЕЛИЯ	4
1.1 Назначение изделия.....	4
1.2 Технические характеристики	5
2. МЕРЫ БЕЗОПАСНОСТИ	6
2.1 Указания мер безопасности	6
2.2 Меры безопасности при работе с изделиями, в которых используется хладагент	6
3. ВВОД ИЗДЕЛИЯ В ЭКСПЛУАТАЦИЮ	7
3.1 Распаковка	7
3.2 Установка витрины.....	7
3.3 Отвод воды	7
3.4 Подсоединение к системе выносного холода	7
3.5 Подключение к электрической сети	7
3.6 Соединение витрин в канал.....	8
3.7 Блок управления	8
3.8 Подключение к выносному холодооборудованию	8
4. ЭКСПЛУАТАЦИЯ ИЗДЕЛИЯ	8
4.1 Включение изделия	8
4.2 Контроль и регулировка температуры в витрине	9
4.3 Загрузка витрины продуктами	9
4.4 Чистка изделия.....	9
4.5 Освещение.....	9
4.6 Оттаивание.....	9
4.7 Ночные шторы.....	10
4.8 Рекомендации по исключению преждевременного отказа витрины	10
4.9 Техническое обслуживание	10
5. ХРАНЕНИЕ И ТРАНСПОРТИРОВАНИЕ	11
5.1 Хранение	11
5.2 Транспортирование	11
6. ГАРАНТИЯ.....	11
7. ТОЧКИ ПОДКЛЮЧЕНИЯ КОММУНИКАЦИЙ К ВИТРИНАМ.....	12
8. СХЕМЫ ЭЛЕКТРИЧЕСКИЕ СОЕДИНЕНИЙ.....	14
10. СВИДЕТЕЛЬСТВО О ПРИЕМКЕ	18
11. СВИДЕТЕЛЬСТВО О ПРОДАЖЕ.....	18
12. АКТ ПУСКА ИЗДЕЛИЯ В ЭКСПЛУАТАЦИЮ	18

1. ОПИСАНИЕ ИЗДЕЛИЯ

1.1 Назначение изделия

Витрина – прилавок высокотемпературная (ВПВ С) под выносную систему холодоснабжения с испарителем динамического типа представляет собой полувертикальную пристенную витрину с фронтальным доступом к экспозиционным полкам.

Предназначена для демонстрации, продажи и кратковременного хранения предварительно охлаждённых до температуры охлаждаемого объема пищевых продуктов.

Витрина пристенная не рассчитана на режим охлаждения продуктов, и обеспечивает поддержание заданной температуры предварительно охлажденного товара. Автоматическое управление температурой в охлаждаемом объеме осуществляется пультом управления.

Витрина обеспечивает температуру находящихся в ней предварительно охлаждённых продуктов не ниже -1°C и не выше $+10^{\circ}\text{C}$ при температуре окружающей среды от $+12^{\circ}\text{C}$ до $+25^{\circ}\text{C}$ и относительной влажности не выше 60%.

Lazio S9

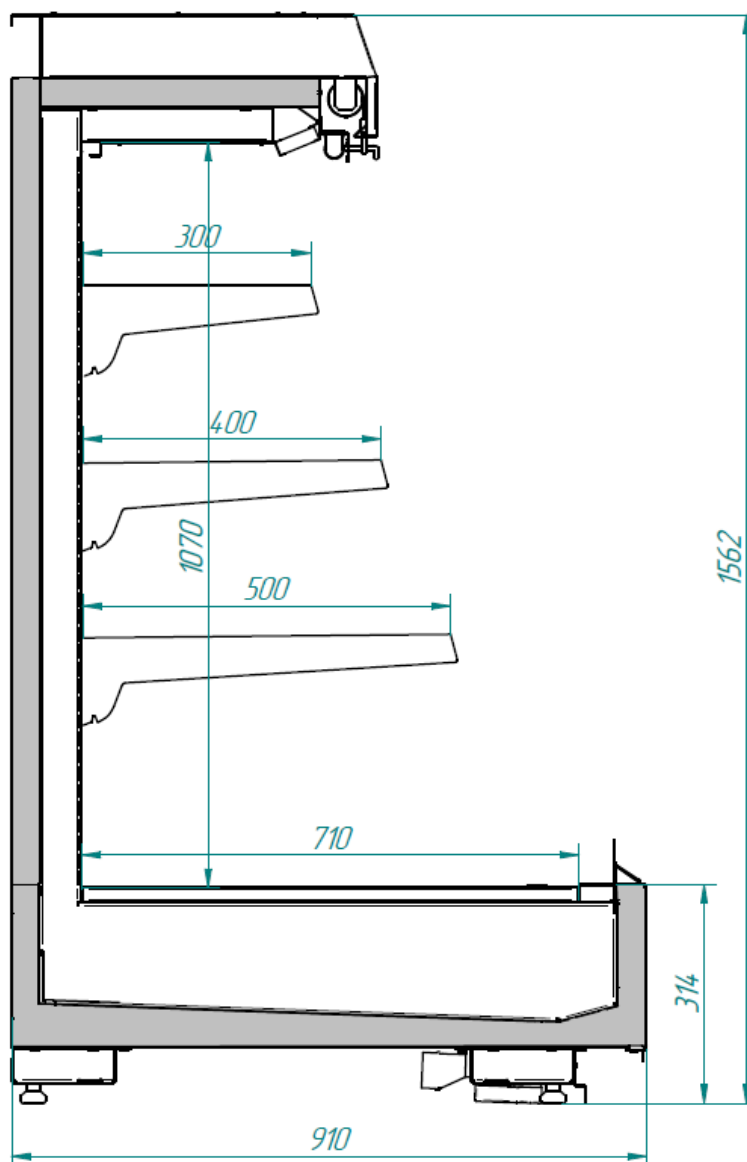

1.2 Технические характеристики

Модель	Lazio S9 1250	Lazio S9 1875	Lazio S9 2500	Lazio S9 3750
Длина (без боковых панелей), [мм]	1250	1875	2500	3750
Длина (с боковыми панелями), [мм]	1330	1955	2580	3830
Ширина, [мм]	910			
Высота, [мм]	1560			
Вес нетто, кг	121,7	179	198	320,8
Вес брутто, кг	204,7	276	307	467,8
Габариты упаковки [ДхШхВ]	1500x1070x 1715	2130x1070x 1715	2750x1070x 1715	4000x1070x 1715
Температура полезного объема, [°C]	+2...+4 +2...+10			
Площадь экспозиции, [м ²]	2,34	3,5	4,68	7,02
Полезный объём, [м ³]	0,6	0,9	1,2	1,8
Глубина выкладки на полках навесных, [мм]	310, 410, 510			
Глубина выкладки на нижней полке, [мм]	640			
Максимальная нагрузка на полку, [кг/м ²]	200			
Хладагент	R404A			
Устройство управления	Электронный контроллер			
Оттаивание	Естественное / Автоматическое***			
Освещение, [Вт]	22	34	44	68
Напряжение, частота, фаза	~220 В, 50 Гц, 1			
Суточное энергопотребление стеллажа, [кВт·ч/сут]	1,51	2,29	3,02	4,57
Номинальная мощность, [Вт]	84	127	168	254
ТЭН оттайки***, [Вт]	450	750	1000	1250
Холодопотребление, [Вт]	1200	1800	2200	3500

* Технические характеристики даны для холодильных витрин, эксплуатируемых в помещении при температуре окружающего воздуха 25°C, относительной влажности 60%. (t₀=-8°C)

*** С электрооттайкой (Опция)

Внимание! Производитель оставляет за собой право вносить технические изменения, улучшающие работу изделия, без предварительного извещения.

2. МЕРЫ БЕЗОПАСНОСТИ

2.1 Указания мер безопасности

2.1.1 При обслуживании и эксплуатации витрины необходимо обязательно соблюдать "Правила технической эксплуатации электроустановок потребителей" и требования Стандартов безопасности труда.

2.1.2 К эксплуатации и монтажу витрины допускаются лица прошедшие обучение, инструктаж и проверку знаний требований техники безопасности, знающие ее конструкцию и изучившие данное Руководство по эксплуатации.

2.1.3 Ввод пристенной витрины в эксплуатацию должен осуществляться квалифицированным персоналом, имеющим допуск на выполнение данного вида работ.

2.1.4 К выполнению работ по ремонту витрины допускаются лица, имеющие квалификационную

группу по электробезопасности не ниже третьей, знающие ее конструкцию.

2.1.5 Корпус витрины должен быть надежно заземлен.

ВНИМАНИЕ: ВКЛЮЧАТЬ ВИТРИНУ БЕЗ ЗАЗЕМЛЕНИЯ И ПЕРЕМЕЩАТЬ ВИТРИНУ, НАХОДЯЩУЮСЯ ПОД НАПРЯЖЕНИЕМ, КАТЕГОРИЧЕСКИ ЗАПРЕЩАЕТСЯ!

2.1.6 Потребитель должен обеспечить наличие средств пожаротушения и медицинской аптечки с необходимыми медикаментами и средствами оказания неотложной медицинской помощи при вводе витрины в эксплуатацию, ее ремонте и при использовании ее по назначению.

2.2 Меры безопасности при работе с изделиями, в которых используется хладагент

В системе выносного холода, обеспечивающей холодоснабжение пристенной витрины, в качестве хладагента используется хладон, который является смесью взрывобезопасных нетоксичных химических соединений.

Из-за нарушения герметичности системы, в которой циркулирует хладагент (по любой причине), возможна его утечка, а также попадание его в глаза и на кожу.

Быстрое испарение жидкого хладагента может вызвать обморожение.

ВНИМАНИЕ: ПОДГОТОВКА ВИТРИНЫ К ЭКСПЛУАТАЦИИ, ВВОД В ЭКСПЛУАТАЦИЮ И СЕРВИСНОЕ ОБСЛУЖИВАНИЕ ДОЛЖНЫ ОСУЩЕСТВЛЯТЬСЯ ТОЛЬКО ПРЕДСТАВИТЕЛЯМИ СЕРВИСНЫХ СЛУЖБ.

Примечания:

1. Перечень сервисных служб, занимающихся вводом в эксплуатацию и сервисным обслуживанием витрины, следует узнать у Продавца продукции.

2. Фактическая передача витрины в эксплуатацию оформляется актом ввода в эксплуатацию.

Категорически запрещается:

1. Включать витрину в электророзетку без заземления;

2. Удалять снеговую шубу с испарителя механическим способом.

3. Мыть витрину водяной струей.

4. При появлении признаков нестабильной работы необходимо немедленно отключить холодильный агрегат и вызвать специалиста по техническому обслуживанию.

3. ВВОД ИЗДЕЛИЯ В ЭКСПЛУАТАЦИЮ

3.1 Распаковка

Снятие упаковки выполнять с особым вниманием и осторожностью, т.к. в упаковке находятся детали и принадлежности, необходимые для комплектования самой витрины. В процессе распаковки витрина должна оставаться в горизонтальном положении, максимальный угол наклона не должен превышать 15°.

При распаковке необходимо тщательно осмотреть витрину и удостовериться в том, что она не была повреждена во время транспортировки. В случае обнаружения механических повреждений, надлежит вызвать представителя службы сервиса и при необходимости составить соответствующий акт.

3.2 Установка витрины

Витрина установлена на поддоне. Для ее снятия крепежные болты вывинтить. Посредством регулировки высоты ножек добиться горизонтального положения витрины. Проверить выравнивание витрины в трех точках с помощью уровня, расположив его на одной из горизонтальных поверхностей витрины.

Недостаточное выравнивание может отрицательно влиять на функционирование витрины, а также

затруднить соединение ее в канал.

Перед сборкой рекомендуется выполнить аккуратную чистку всей витрины и ее деталей, пользуясь нейтральными средствами; просушить, если после чистки осталась влага.

На эксплуатационные характеристики витрины могут отрицательно влиять следующие факторы:

- воздушные потоки (сквозняки) скоростью более 0.2 м/с;
- наличие тепловых источников (нагревательные элементы, прямые солнечные лучи и пр), расположенных рядом с витриной (ближе 2 м);
- влажность более 60%.

3.3 Отвод воды

В пристенной витрине предусмотрен слив и отвод воды, образующейся в результате оттаивания. Сливное отверстие расположено в днище витрины и оснащено выпуском, который следует подсоединить к канализационному трубопроводу отвода воды.

3.4 Подсоединение к системе выносного холода

Подсоединение витрины к выносному холодильному оборудованию (выносному холодильному агрегату или к централизованной системе холодоснабжения) производится в соответствии с эксплуатационной документацией на выносное холодильное оборудование.

3.5 Подключение к электрической сети

Подключение витрины к электрической сети должно выполняться в соответствии с существующими нормами безопасности.

Перед подключением пристенной витрины необходимо проверить соответствие напряжения сети рабочему напряжению витрины.

Витрина должна подключаться к розетке с заземлением. Необходимо удостовериться, что напряжение в сети соответствует напряжению, указанному в паспорте ~ 220В, 50 Гц. Запрещается подсоединять любые другие приборы к указанной электророзетке. На линии подачи напряжения использовать провода сечением не менее 1.5 мм². Обязательна установка УЗО (устройства защитного отключения) в сочетании с автоматическим выключателем.

Такая система защиты от токов короткого замыкания и токов утечки, состоящая из УЗО и автоматического выключения, должна быть рассчитана на суммарный ток, потребляемый защитным оборудованием.

Основные требования к системе защиты:

- УЗО должно быть защищено от перегрузок сети (термическая защита с помощью автоматического выключения);
- автоматический выключатель должен обладать достаточной устойчивостью к току короткого замыкания относительно УЗО;
- система защиты должна обладать селективностью при возникновении аварийной ситуации.

Выбор конкретного типа УЗО необходимо осуществлять по величине потребляемого тока в зависимости от количества защищаемого оборудования и дифференциального тока, исходя из конкретной схемы селективной защиты.

Для обеспечения исправной работы электрооборудования необходимо, чтобы отклонения напряжения сети от номинального значения не превышали $\pm 10\%$. Напряжение сети следует контролировать и в процессе эксплуатации витрины. Электропроводка силовых цепей должна выполняться гибким медножильным кабелем соответствующего сечения (кабель должен иметь изолированные зажимные выводы и опознавательные хомутики). Электропроводка цепей управления должна выполняться гибким медножильным кабелем сечением не менее 0,75 мм² (кабель должен иметь изолированные зажимные выводы и опознавательные хомутики).

Корпус блока электроники должен быть заземлен гибким кабелем соответствующего сечения.

ВНИМАНИЕ: СЛЕДУЕТ ПРОВЕРИТЬ ЭФФЕКТИВНОСТЬ ЗАЗЕМЛЕНИЯ!

К электрической сети витрина должна подключаться через установленный в электрическом распределительном щите отдельный автоматический терромагнитный выключатель, который одновременно выполняет функции предохранительного устройства и главного выключателя витрины.

После подключения всего оборудования необходимо проверить систему электропитания на пиковую (максимальную) нагрузку. Для этого нужно убедиться в том, что все электрооборудование снова включится после прерывания подачи электроэнергии, не вызывая при этом срабатывания автоматических выключателей. В противном случае необходимо внести изменения в систему электропитания, чтобы дифференцировать пуск оборудования.

Изменения в электросхеме витрины не допускаются, и влекут за собой прекращение гарантийных обязательств.

3.6 Соединение витрин в канал

Витрины могут быть соединены друг с другом и подключены к одной и той же линии холода (соединение в канал)

3.7 Блок управления

Работа витрины контролируется блоком управления, расположенным в верхней части витрины.

В блок управления установлен электронный контроллер, снабженный цифровым дисплеем.

ВНИМАНИЕ: ПРЕЖДЕ ЧЕМ ВСКРЫТЬ БЛОК управления, НЕОБХОДИМО ОБЕСТОЧИТЬ ЭЛЕКТРООБОРУДОВАНИЕ ВИТРИНЫ!

3.8 Подключение к выносному холодооборудованию

Количество витрин объединенных в линию, не ограничивается.

ВНИМАНИЕ: ПЕРЕД ПОДКЛЮЧЕНИЕМ ЛИНИИ УПРАВЛЕНИЯ К ЭЛЕКТРИЧЕСКОМУ ЩИТУ ВЫНОСНОГО ХОЛОДИЛЬНОГО АГРЕГАТА СЛЕДУЕТ ВНИМАТЕЛЬНО ИЗУЧИТЬ ЭКСПЛУАТАЦИОННУЮ ДОКУМЕНТАЦИЮ НА ВЫНОСНОЙ ХОЛОДИЛЬНЫЙ АГРЕГАТ!

4. ЭКСПЛУАТАЦИЯ ИЗДЕЛИЯ

4.1 Включение изделия

Витрину пристенную следует включать только после подготовки ее к эксплуатации, которая должна выполняться квалифицированным аттестованным персоналом. Для включения следует подать напряжение питания к витрине включением автоматического выключателя на распределительном щите. Включить изделия нажатием тумблеров работы и освещения.

4.2 Контроль и регулировка температуры в витрине

Визуальный контроль рабочей температуры осуществляется с дисплея электронного термометра.

Регулировка рабочей температуры в процессе работы витрины осуществляется с помощью электронного контроллера установленного в пульте управления.

4.3 Загрузка витрины продуктами

После того, как температура охлаждаемого объема станет ниже + 7°C, можно загружать витрину предварительно охлажденными продуктами.

В витрину следует помещать только те продукты, температура хранения которых соответствует

рабочей температуре витрины.

При загрузке витрины необходимо соблюдать следующие правила:

1. Продукты не должны препятствовать потокам воздуха через сотовые панели воздухопроводов, а так же закрывать приточные и всасывающие панели.
2. При выкладке продуктов необходимо учитывать направление воздушных потоков.
3. Продукты расположить равномерно, не оставляя пустых мест, это обеспечивает лучшее качество работы холодильника;
4. Продавать в первую очередь продукты, помещенные в камеру раньше других.

4.4 Чистка изделия

Промывку и чистку витрины необходимо выполнять не реже 1 раза в 4 недели. Для этого необходимо:

- отключить витрину;
- вынуть все продукты из витрины;
- подождать, пока температура внутри витрины не сравняется с комнатной;
- аккуратно очистить, при помощи дезинфицирующих средств, поверхности витрины, на которых выкладывались продукты, боковые стекла и внутреннюю часть камеры, не прибегая при этом к применению растворителей и средств, обладающих абразивным действием;
- наружные части витрины промыть дезинфицирующим средством;
- все очищенные поверхности ополоснуть чистой водой и вытереть насухо;
- избегайте попадания воды и моющих средств на части витрины, находящиеся под электрическим напряжением;
- при понижении температуры охлаждаемого объема ниже + 7°C загрузить витрину предварительно охлажденными продуктами, соблюдая правила загрузки.

4.5 Освещение

Внутреннее освещение пристенной витрины обеспечивается специальной флуоресцентной лампой, отличающейся низким выделением тепла, экономным потреблением электроэнергии и повышенной яркостью. Выключатель света находится на пульте управления.

4.6 Оттаивание

Оттаиванием витрины управляет электронный контроллер путем остановки компрессора выносного холодильного агрегата или включения ТЭНов оттайки (в зависимости от исполнения витрины). Также возможно ручное включение цикла оттаивания. Подробная информация о настройке режима оттаивания содержится в Руководстве пользователя на контроллер.

4.7 Ночные шторы

На время закрытия торгового помещения для снижения хладопотерь и, следовательно, расхода электроэнергии рекомендуется закрывать витрину ночными шторами.

В витрине используются ночные шторы, опускающиеся вручную.

Такие ночные шторы относятся к опциям и заказываются дополнительно к стандартной комплектации витрин.

4.8 Рекомендации по исключению преждевременного отказа витрины

Для исключения преждевременного отказа витрины Потребителю при эксплуатации витрины рекомендуется:

- периодически проверять соответствие значений температуры и относительной влажности

воздуха в помещении, где установлена витрина, рекомендуемыми значениями, в случае необходимости следует обеспечить в данном помещении бесперебойную работу установок кондиционирования, вентиляции и отопления;

- избегать направления сквозняков и диффузоров установок искусственного климата в сторону витрины;
- избегать прямого попадания солнечных лучей на продукты, находящиеся в витрине;
- снизить температуру поверхностей, излучающих тепло (например, оснастить кровлю теплоизоляцией);
- ограничить или исключить использование в освещении помещения, где установлена витрина, ламп накаливания, направленных на витрину;
- контролировать процесс оттаивания (его периодичность, продолжительность, температуру при оттаивании, включение витрины после оттаивания и т.п.);
- проверять отток воды, образующейся в результате оттаивания (своевременно прочищать сливы, контролировать сифоны);
- проверять наличие конденсата, в случаях нетипичного образования конденсата предупреждать об этом специалиста из сервисной службы, занимающейся сервисным обслуживанием витрины;
- один раз в месяц проводить контроль функционирования витрины с привлечением специалиста из сервисной службы, занимающейся сервисным обслуживанием витрины.

ВНИМАНИЕ: в случае прекращения функционирования витрины необходимо принять меры по предотвращению резкого повышения температуры продуктов, хранящихся в витрине (следует, по возможности, переложить их в холодильную установку, обеспечивающую необходимый температурный режим хранения продуктов)!

Перед тем, как приступить к выполнению любых операций по техническому обслуживанию витрины, необходимо убедиться в том, что она отключена от электропитания!

4.9 Техническое обслуживание

Техническое обслуживание включает техническое обслуживание при использовании, регламентированное техническое обслуживание и текущий ремонт оборудования.

Техническое обслуживание при использовании включает проведение работ указанных в разделе «Чистка изделия».

К регламентированному техническому обслуживанию и текущему ремонту изделий допускаются лица, имеющие документ, удостоверяющий право производить ремонт – специалистами по монтажу и ремонту торгового – технологического оборудования.

Сведения по техническому обслуживанию должны заноситься в учётный документ.

Регламентированное техническое обслуживание и текущий ремонт осуществляется по следующей структуре ремонтного цикла:

5 «ТО» - «ТР» ... - 5 «ТО»

где:

ТО – техническое обслуживание

ТР – текущий ремонт

ТО проводится один раз в месяц.

Перечень профилактических работ, необходимых при техническом обслуживании холодильного оборудования с подключением к внешнему холодильному агрегату:

- проверку комплектности и технического состояния изделия внешним осмотром;
- проверка параметров настроек контроллера;
- проверка состояния подвижных частей оборудования:
 - проверка работы вентиляторов испарителя;
- чистка дренажной системы слива талой воды;

- проверку работы освещения;

При выходе из строя приборов освещения, наличии люфтов дверей блока остекления их замену производит технический специалист сервисной службы.

ТР проводится один раз в шесть месяцев.

Перечень профилактических работ, необходимых при обслуживании холодильного оборудования с подключением к внешнему холодильному агрегату:

- измерение сопротивления изоляции;
- осмотр технического состояния оборудования;
- осмотр узлов автоматики на предмет отсутствия внешних повреждений и надёжности креплений;
- проверка герметичности холодильной системы;
- технический осмотр электрооборудования, проверка затяжки контактов электроприборов и надёжности подключения заземляющих проводников к болту заземления;
- проверка и настройка регулирующей аппаратуры;
- проверка и регулировка параметров работы холодильной витрины в соответствии с паспортными техническими характеристиками.

Перечень работ, необходимых при текущем ремонте холодильного оборудования с подключением к внешнему холодильному агрегату:

- проведение работ, предусмотренных техническим обслуживанием;
- проверка надёжности электроконтактных соединений;
- проверка сопротивления между зажимами заземления и металлическими частями оборудования, которые в результате нарушения изоляции могут оказаться под напряжением.

По результатам дефектации:

- устранение утечки фреона и дозаправка его в систему;
- замена приборов автоматики и холодильной арматуры (ТРВ, соленоидного вентиля и т. д.);
- замена дверей при наличии люфтов.

5. ХРАНЕНИЕ И ТРАНСПОРТИРОВАНИЕ

5.1 Хранение

Перед отправкой на хранение пристенная витрина должна быть очищена, промыта и просушена.

Во время хранения витрина должна быть обесточена, укрыта от пыли и прямых солнечных лучей.

Температура в помещении, где хранится витрина, не должна быть ниже - 35°C и выше + 40°C, относительная влажность – не более 70%. Недопустима вибрация пола или стеллажа, на котором хранится витрина.

Хранение на открытых площадках не допускается!

5.2 Транспортирование

Упакованное изделие допускается перевозить всеми видами транспорта, за исключением воздушного, в соответствии с правилами перевозки грузов, действующими на данном виде транспорта.

Транспортирование витрины должно производиться в соответствии с правилами перевозки грузов, действующими на транспорте соответствующего вида.

Во время погрузочно-разгрузочных работ и транспортирования не должны допускаться толчки и удары, которые могут сказаться на работоспособности витрины.

6. ГАРАНТИЯ

Завод гарантирует исправную работу изделия в течение 12 месяцев со дня ввода в эксплуатацию, но не более 18 месяцев со дня изготовления. Гарантийный срок хранения 12 месяцев со дня изготовления.

В течение гарантийного срока изготовитель обязуется безвозмездно устранять выявленные дефекты и заменять вышедшие из строя детали при соблюдении условий транспортировки, эксплуатации и хранения.

Просим Вас перед использованием изделия внимательно ознакомиться с инструкцией по эксплуатации.

Гарантия не предоставляется в следующих случаях:

- длительной эксплуатации витрины в экстремальных условиях – температуре выше + 30°C и ниже +12°C и относительной влажности более 70%;
- подключения электросети без заземления и защиты линии подачи напряжения от перегрузок;
- наличия на внутренних электрических частях следов жидкости, пыли, насекомых, являющихся причиной поломки;
- наличия механических повреждений, полученных как от неосторожного обращения, так и в результате использования неоригинальных запасных частей производителя, или модификации изделия;
- наличия дефектов, возникших вследствие нарушений правил эксплуатации данного вида изделия, указанного в документации прилагаемой к изделию;
- эксплуатации изделия, находящегося в неисправном состоянии;
- самостоятельного ремонта;
- несоответствующего ремонта или технического обслуживания;
- изделие было в починке у не сертифицированного мастера;
- если серийный номер изделия не находится на месте или был изменен.

Если у Вас возникают проблемы в работе с изделием, рекомендуем предварительно получить техническую консультацию у специалистов сервисного центра по телефону _____ или по электронной почте _____.

Любое вмешательство в конструкцию изделия в период гарантийного срока допустимо лишь для специалистов сервисного центра или сертифицированных мастеров.

На вмешательство других сервисных организаций должно быть получено письменное разрешение (авторизация) от завода - изготовителя. В противном случае — действие гарантии прекращается.

В СЛУЧАЕ НЕСОБЛЮДЕНИЯ НАСТОЯЩЕЙ ИНСТРУКЦИИ В ЧАСТИ ПОДКЛЮЧЕНИЯ И ЭКСПЛУАТАЦИИ ИЗДЕЛИЯ, ПРОИЗВОДИТЕЛЬ ОСТАВЛЯЕТ ЗА СОБОЙ ПРАВО НЕВЫПОЛНЕНИЯ ГАРАНТИЙНЫХ ОБЯЗАТЕЛЬСТВ!

7. ТОЧКИ ПОДКЛЮЧЕНИЯ КОММУНИКАЦИЙ К ВИТРИНАМ

Диаметры подсоединительных трубок системы холодоснабжения:

Жидкостная - 10 мм,

Газ - 16 мм

Для Всех Модификаций Lazio S9/10

Вид сверху

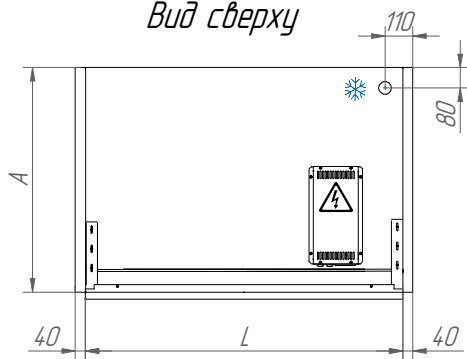

Расположение слива

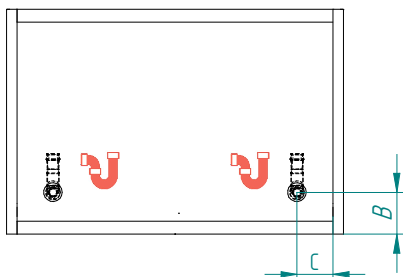

 - слив воды - $\varnothing 40$ мм.;

 - сетевой провод 3x1,5 мм.;

 - трубы испарителя(внутри объема). $\varnothing 10$ - вход
 $\varnothing 16$ -выход

Обозначение	L, мм
-00	1250
-01	1875
-02	2500
-03	3750

Изделие	A, мм	B, мм	C, мм
S9	910	180	250
S10	1000	320	250

8. СХЕМЫ ЭЛЕКТРИЧЕСКИХ СОЕДИНЕНИЙ

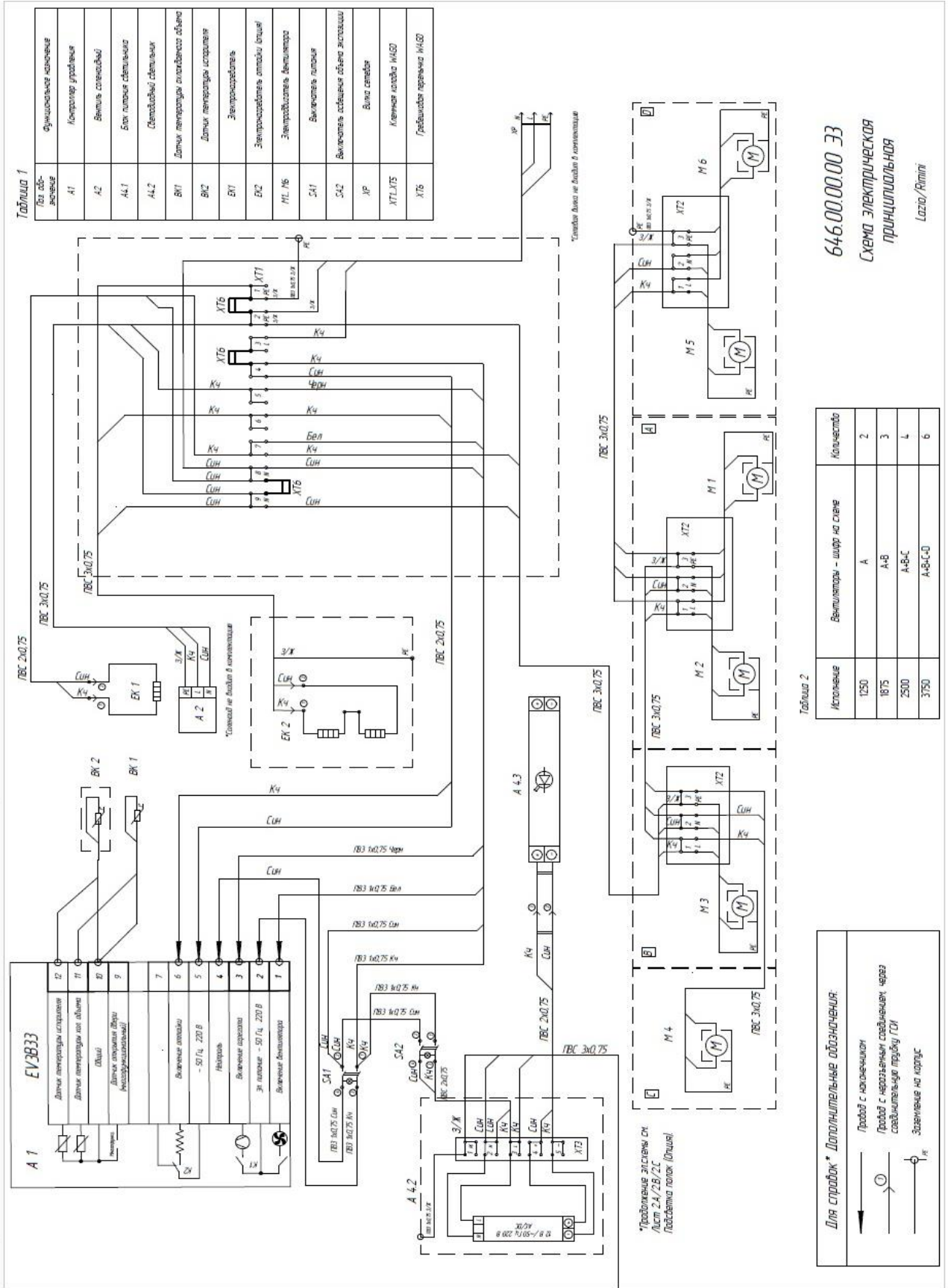

Принципиальная электрическая схема. Подсветка полок стеллажей 1250 Lazio/Rimini (ОПЦИЯ)

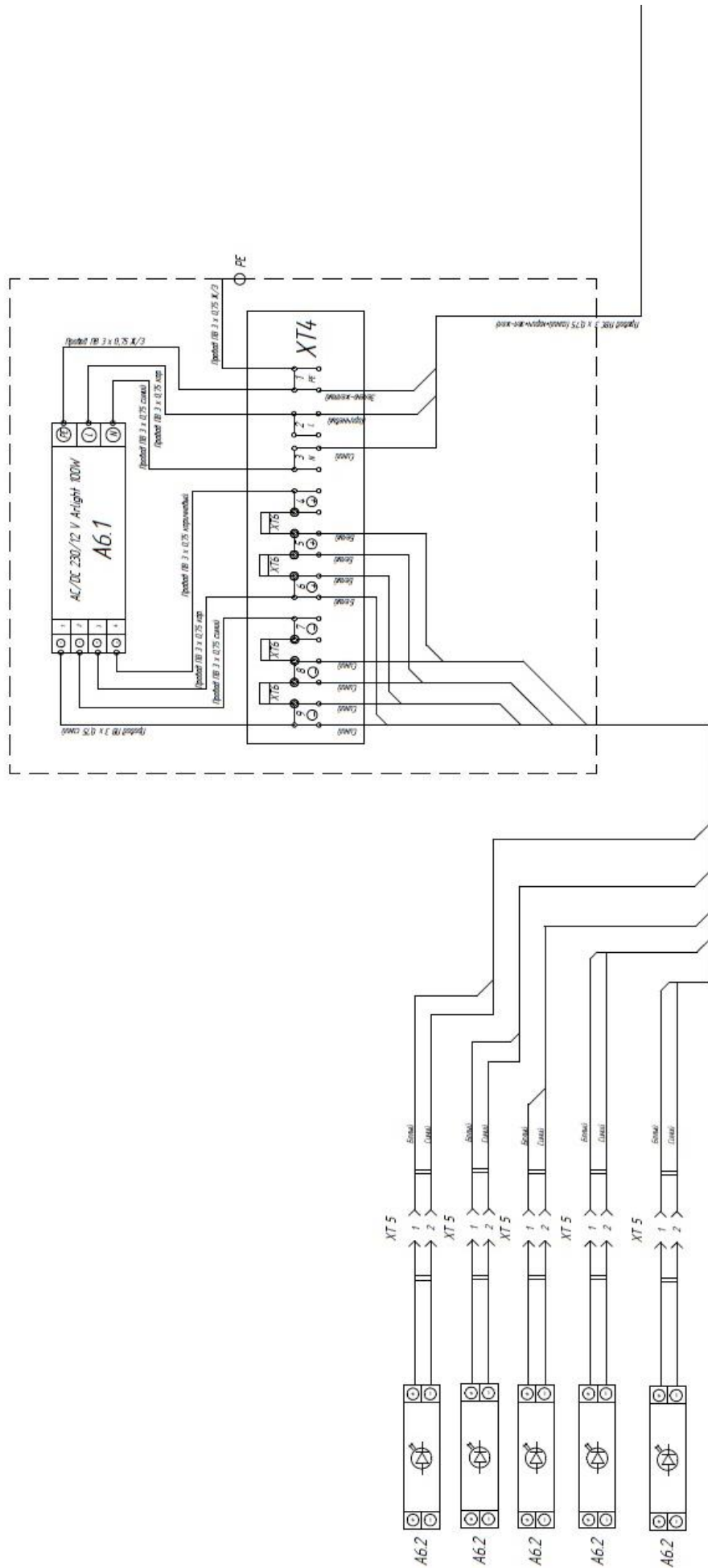

Для справок* Дополнительные обозначения:

- XT 5
- Пробой с наложением
- Пробой с разъемным соединением ZTL шкитс
- Земление на корпус PE

Таблица 1

Поз. обозначение	Функциональное назначение
A6_LA6.T1	Блок питания светодиодов
A6.2	Светодиодный светодиодный
XTL.XT5.1	Клеммная колодка XT5
XT6	Гребенчатый переключатель M400
A8_A8.T	Распределительная коробка

Принципиальная электрическая схема Подсветка полок стеллажей 1850/2500 Lazio/Rimini (ОПЦИЯ)



Таблица 1

Лаз обозначение	Функциональное назначение
A6_LA6.11	Блок питания светодиодов
A6.2	Светодиодный светильник
XT_LXT5	Линейный контроллер M450
XT5	Гребенчатая перемычка M450
AB_AB.1	Распределительная коробка

Для стробов* Дополнительные обозначения:

Пробов с наконечником

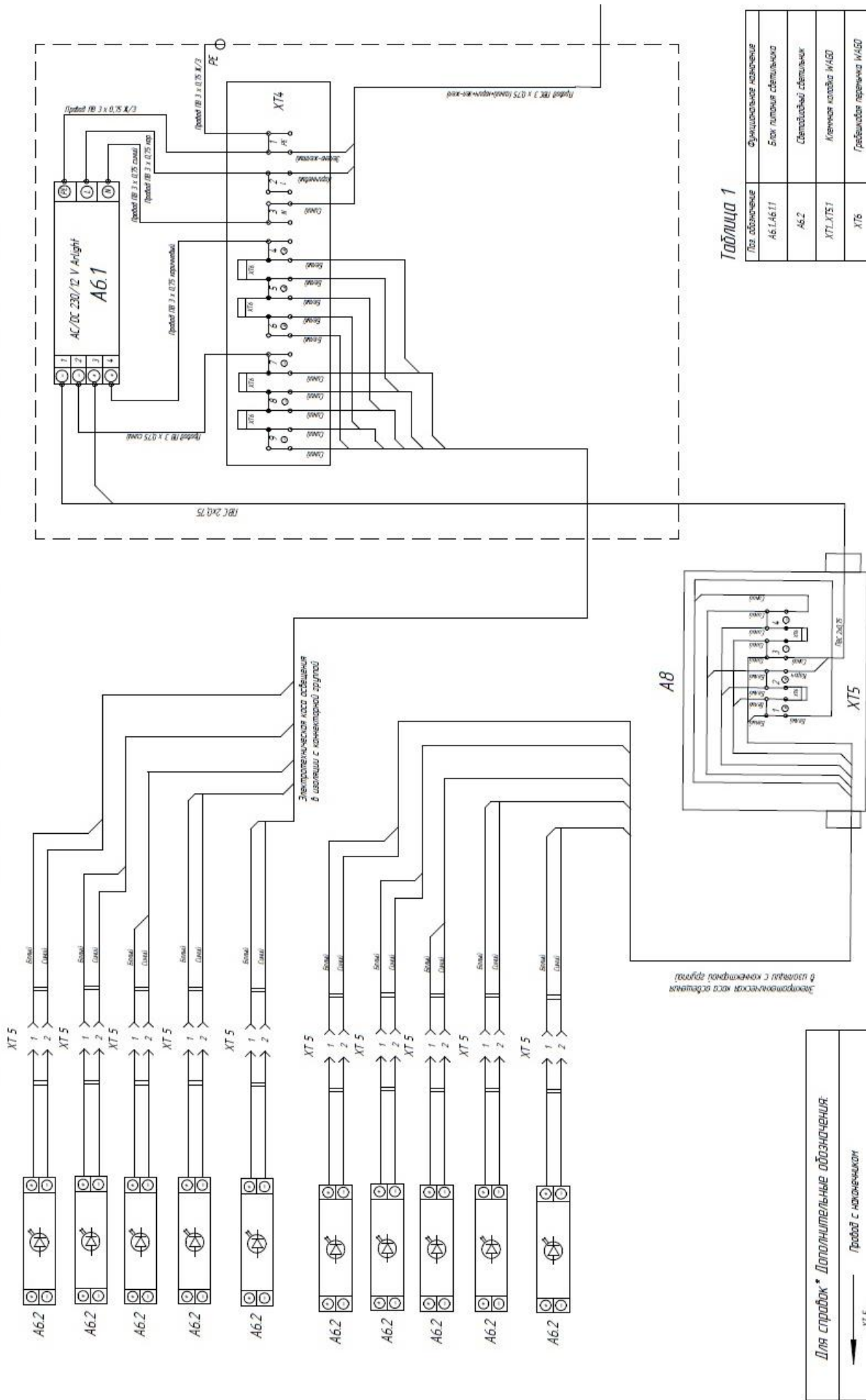
 Пробов с разъемным соединением ZTL вкл/выкл

 Заземление на корпус

* Электропроводка в кабеле должна быть выполнена с учетом с конекторной группой

Электропроводка в кабеле должна быть выполнена с учетом с конекторной группой

Принципиальная электрическая схема. Подсветка полок стеллажей 3750 Lazio/Rimini (ОПЦИЯ)

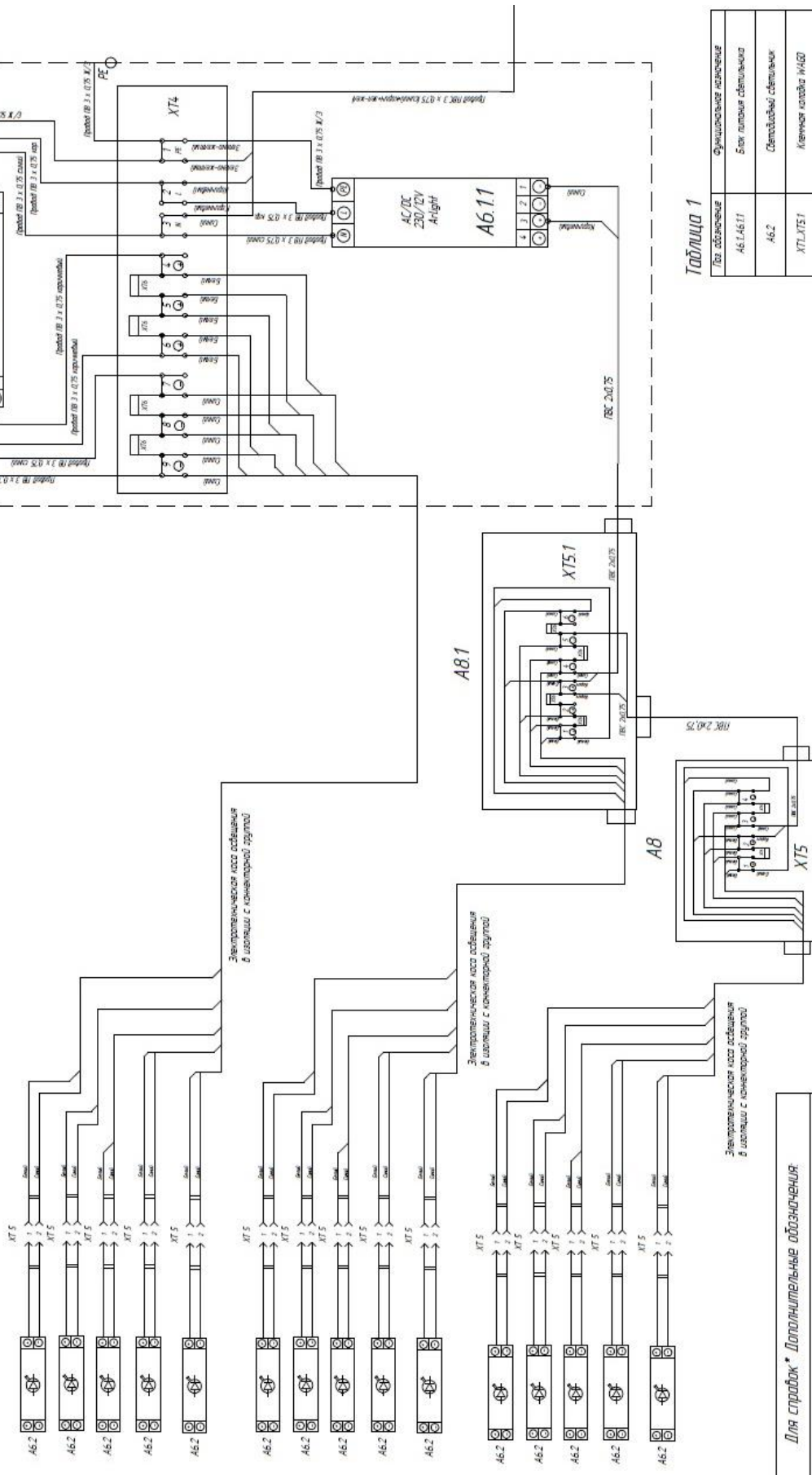

Для стробок* Дополнительные обозначения:

- Провод с маркировкой
- Провод с разъемным соединением Z1, вкл/гас
- Заземление на корпус

Таблица 1

Лит. обозначение	Функциональное назначение
A6.L4611	Блок питания светодиодов
A6.2	Светодиодный светильник
XT5..XT5.1	Клеммная колодка ИАЭД
XT5	Габаритная лампочка ИАЭД
AB..AB.1	Распаячная плата

10. СВИДЕТЕЛЬСТВО О ПРИЕМКЕ

Витрина-прилавок высокотемпературная ВПВ С _____, серийный № _____, изготовлена АО «Озерская промышленная компания», соответствует ТУ 5151-014-56832923-2009 и признана годной к эксплуатации.

Дата изготовления _____ 20__ г.
Упаковщик № _____

Ответственный за приемку _____
(подпись)

М.П.

11. СВИДЕТЕЛЬСТВО О ПРОДАЖЕ

Продажа _____
(наименование и штамп магазина)

Дата продажи _____ 20__ г.

Подпись продавца _____

М.П.

высылается на предприятие - изготовитель

12. АКТ ПУСКА ИЗДЕЛИЯ В ЭКСПЛУАТАЦИЮ

Настоящий акт составлен владельцем витрины – прилавка высокотемпературной ВПВ С _____

(наименование и адрес организации)

(должность, Ф.И.О. представителя организации)

и представителем организации продавца

(место для оттиска штампа)

и удостоверяет, что витрина – прилавок высокотемпературная ВПВ С _____, серийный № _____, изготовленная АО «Озерская промышленная компания» _____ 20__ г., пущена в эксплуатацию и принята на обслуживание в соответствии с договором № _____ от _____ 20__ г., между владельцем изделия и организацией

АКТ составлен и подписан

Владелец изделия с правилами эксплуатации ознакомлен

Представитель организации продавца

(подпись)

(подпись)

М.П.

" _____ " _____ 20__ г.

ЕВРАЗИЙСКИЙ ЭКОНОМИЧЕСКИЙ СОЮЗ

ДЕКЛАРАЦИЯ О СООТВЕТСТВИИ



Заявитель АКЦИОНЕРНОЕ ОБЩЕСТВО "ОЗЕРСКАЯ ПРОМЫШЛЕННАЯ КОМПАНИЯ"

Место нахождения и адрес места осуществления деятельности: Россия, 140563, Московская область, город Коломна, город Озёры, улица Ленина, дом 209, Основной государственный регистрационный номер: 1025004541847, Номер телефона: +74967045211, Адрес электронной почты: zavod@ozpk.ru

В лице Генерального директора Митрохиной Юлии Андреевны

заявляет, что Оборудование технологическое для предприятий торговли, общественного питания и пищеблоков: стеллажи охлаждаемые серии «ВПВ С», «ВПСН С», «ВПН С», «ВПС С»

изготовитель АКЦИОНЕРНОЕ ОБЩЕСТВО "ОЗЕРСКАЯ ПРОМЫШЛЕННАЯ КОМПАНИЯ". Место нахождения и адрес места осуществления деятельности по изготовлению продукции: Россия, 140563, Московская область, город Коломна, город Озёры, улица Ленина, дом 209

Продукция изготовлена в соответствии с ТУ 5151-010-56832923-2008 «Стеллажи охлаждаемые серии «ВПВ С», «ВПСН С», «ВПН С», «ВПС С» для предприятий торговли и общественного питания».

Код ТН ВЭД ЕАЭС: 8418501900. Серийный выпуск.

соответствует требованиям

ТР ТС 010/2011 "О безопасности машин и оборудования", ТР ТС 020/2011 "Электромагнитная совместимость технических средств"

Декларация о соответствии принята на основании

Протокола испытаний № 08.25.Л.04.42 от 25.11.2024 выданного Испытательной лабораторией Общества с ограниченной ответственностью "ИССА", аттестат аккредитации РОСС КС.32248.04СЕЛ0.1.25; обоснования безопасности, эксплуатационной документации (руководство по эксплуатации, паспорт); списка стандартов согласно статье 6 ТР ТС 010/2011, ТР ТС 020/2011 использованных изготовителем при производстве продукции на добровольной основе

Схема декларирования 1д (ТР ТС 010/2011)

Дополнительная информация

ГОСТ 12.2.003-91 "Система стандартов безопасности труда. Оборудование производственное. Общие требования безопасности"; ГОСТ 12.2.007.0-75 "Система стандартов безопасности труда. Изделия электротехнические. Общие требования безопасности"; ГОСТ 30804.6.2-2013 «Совместимость технических средств электромагнитная. Устойчивость к электромагнитным помехам технических средств, применяемых в промышленных зонах. Требования и методы испытаний»; ГОСТ 30804.6.4-2013 «Совместимость технических средств электромагнитная. Электромагнитные помехи от технических средств, применяемых в промышленных зонах. Нормы и методы испытаний». Условия и сроки хранения стандартные при нормальных значениях климатических факторов внешней среды. Условия хранения продукции в соответствии с ГОСТ 15150-69 «Машины, приборы и другие технические изделия. Исполнения для различных климатических районов. Категории, условия эксплуатации, хранения, транспортирования в части воздействия климатических факторов внешней среды. Срок службы (годности) указан в эксплуатационной документации.

Декларация о соответствии действительна с даты регистрации по 25.11.2029 включительно

Исполнительный директор
(подпись)

Накишин С. Г.
ПС ДОВЕРЕННОСТИ
№ 28/24 ОТ 25.03.2024



Митрохина Юлия Андреевна

(Ф.И.О. заявителя)

Регистрационный номер декларации о соответствии: ЕАЭС N RU Д-РУ.РА10.В.89754/24

Дата регистрации декларации о соответствии: 27.11.2024